

KAAR rattahoidja

Maapinnast väljaulatav puhas siluett ning minimalistlik vorm on alati kompromissitult sobiv nii tänapäevases kui ka erinevates miljööhõngulistes arhitektuurides. Kaar rattahoidja on lihtsa vormiga, kuid tugev, sobides tänavatele ka sõidutõketeks.

Disain: iseasi

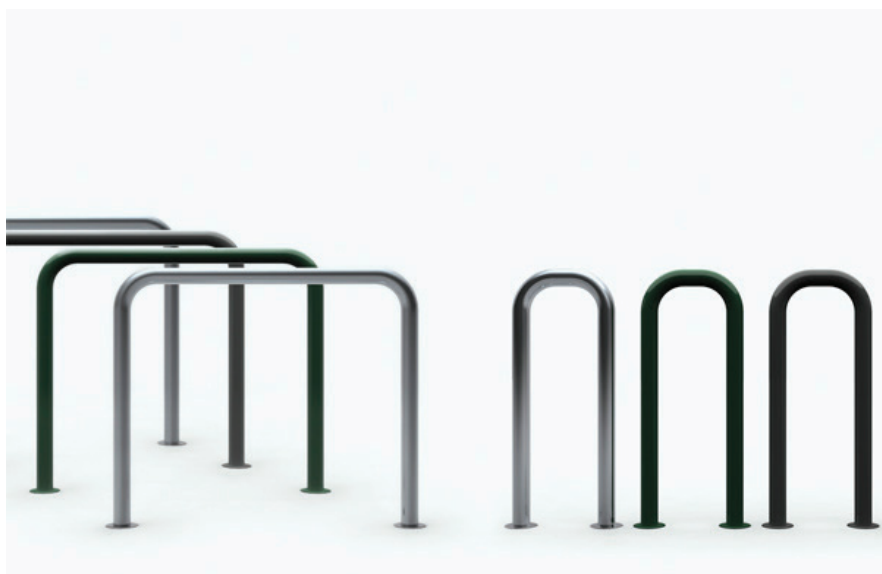



Kaar jalgrattahoidja

OMADUSED

Puhas siluett ning minimalistlik vorm.

Jalgrattaid saab parkida mõlemale küljele ning jalgratast on võimalik lukustada ka raamist.

Kaari on võimalik kasutada ka sõidutõkkena.

Roostevabast terasest versioon on parima korrosioonikindlusega ning pikaajalise esteetika tagamiseks sobiv valik.

EXTERY kompromissitu kvaliteet - harmooniline disain, hoolikalt valitud materjalid ja detailideni läbimõeldud insenerilahendused.

EXTERY

MATERJAL

Kaared saadaval nii roostevabast terasest kui ka kuumtsingitud terasest. Kuumtsingitud teras vastab ISO 1461:2009 standardile.



Kuumtsink



Roostevaba teras

VIIMISTLUS

Kuumtsingitud terasele võimalik valida pulbervärviga viimistlus. Toone võib valida vastavalt soovile.

RAL-värvid disaineri soovitusel:



RAL 7021



RAL 7016



RAL 6012

PAIGALDUS

Püsivalt kinnitatud: integreeritud betoneeritava jalaga pinnasesse

Lisatähistused tootekoodis:

zn- värvimata kuumtsink
ss- roostevaba teras

Legendi kasutus roostevabast terasest
Kaar 300 näitel : **K300ss**

MÕÕDUD

Kaar 1000 jalgrattahoidja - **K1000**

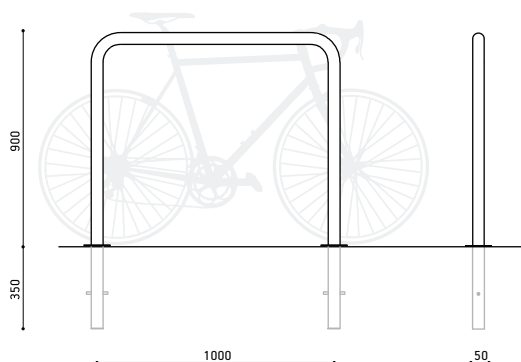

Kaar 300 jalgrattahoidja - **K300**

